

# Mobilna delovna postaja Dell Precision M4600/M6600

## Informacije o nastavitvi in funkcijah

### O opozorilih

 **Opozorilo: OPOZORILO** označuje možnost poškodb lastnine, telesnih poškodb ali smrti.

### M4600 — pogled s sprednje in zadnje strani

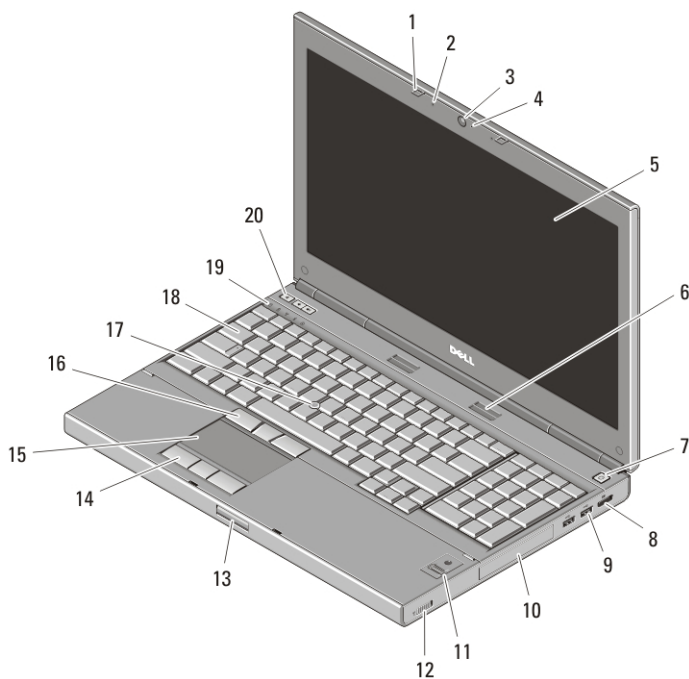

**Skica 1. Pogled s sprednje strani**

- 1. zapaha zaslona (2)
- 2. mikrofona (2)

- 3. kamera
- 4. kamera LED



Regulatory Model: P13F, P10E  
Regulatory Type: P13F001, P10E001  
January 2011

- |   |                                       |
|---|---------------------------------------|
| 5. zaslona                                    | 13. gumb za sprostitev zapaha zaslona |
| 6. zvočnika (2)                               | 14. gumbi sledilne ploščice (3)       |
| 7. gumb za napajanje                          | 15. sledilna ploščica                 |
| 8. priključek DisplayPort                     | 16. gumbi sledilne palice             |
| 9. priključka USB 3.0 (2)                     | 17. sledilna palica                   |
| 10. trdi disk                                 | 18. tipkovnica                        |
| 11. bralnik prstnih odtisov (dodatna možnost) | 19. lučke stanja za napravo           |
| 12. stikalo za brezžično povezavo             | 20. gumbi za nastavev glasnosti       |

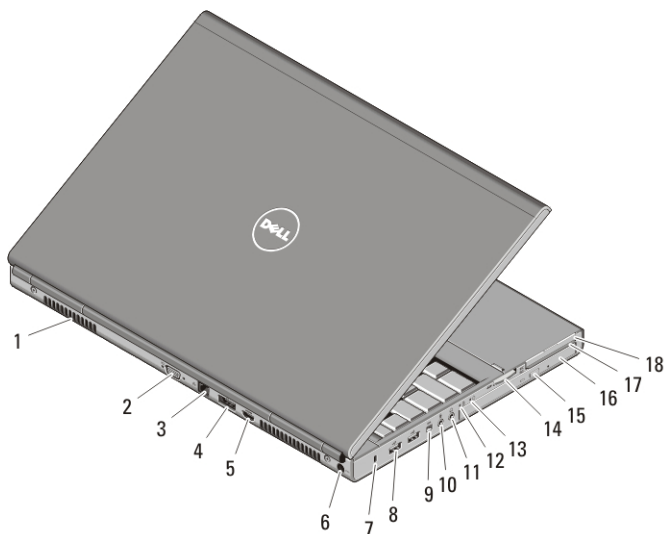

**Skica 2. Pogled z zadnje strani**

- |                               |   |
|-------------------------------|---|
| 1. odprtine za hlajenje       | 11. priključek za slušalke                    |
| 2. priključek VGA             | 12. lučka stanja baterije                     |
| 3. omrežni priključek         | 13. lučka napajanja                           |
| 4. priključek eSATA/USB 2.0   | 14. reža za bralnik pomnilniških kartic 8-v-1 |
| 5. priključek HDMI            | 15. gumb za odpiranje optičnega pogona        |
| 6. priključek za napajanje    | 16. optični pogon                             |
| 7. reža za varnostni kabel    | 17. reža za bralnik pametnih kartic           |
| 8. priključka USB 2.0 (2)     | 18. reža za ExpressCard                       |
| 9. vrata IEEE 1394 (4-pinska) |   |
| 10. priključek za mikrofona   |   |

## M6600 — Pogled s sprednje in zadnje strani

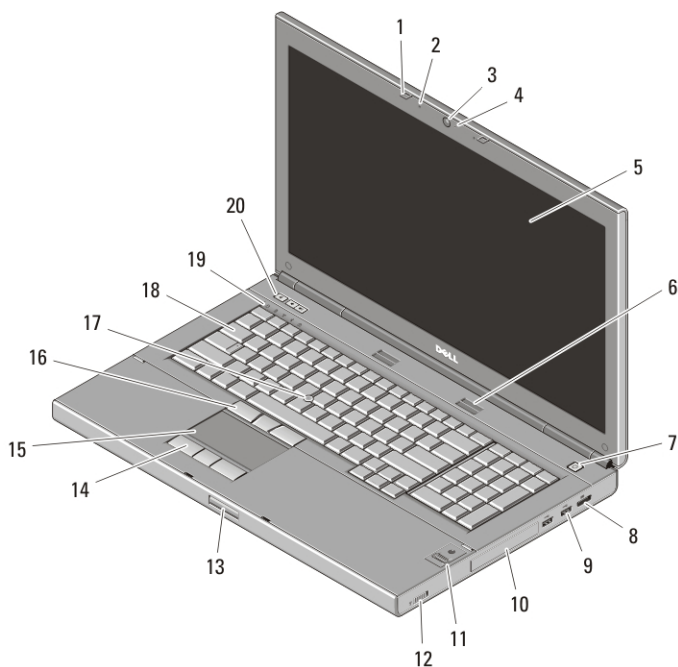

**Skica 3. Pogled s sprednje strani**

- |   |                                       |
|---|---------------------------------------|
| 1. Zapaha zaslona (2)                         | 12. Stikalo za brezžično povezavo     |
| 2. Mikrofona (2)                              | 13. Gumb za sprostitev zapaha zaslona |
| 3. Kamera                                     | 14. Gumbi sledilne ploščice (3)       |
| 4. Kamera LED                                 | 15. Sledilna ploščica                 |
| 5. Zaslona                                    | 16. Gumbi sledilne palice (3)         |
| 6. Zvočnika (2)                               | 17. Sledilna palica                   |
| 7. Gumb za vklop                              | 18. Tipkovnica                        |
| 8. Priključek DisplayPort                     | 19. Lučke stanja za napravo           |
| 9. Priključka USB 3.0 (2)                     | 20. Gumbi za nastavev glasnosti       |
| 10. Trdi disk                                 |                                       |
| 11. Bralnik prstnih odtisov (dodatna možnost) |                                       |

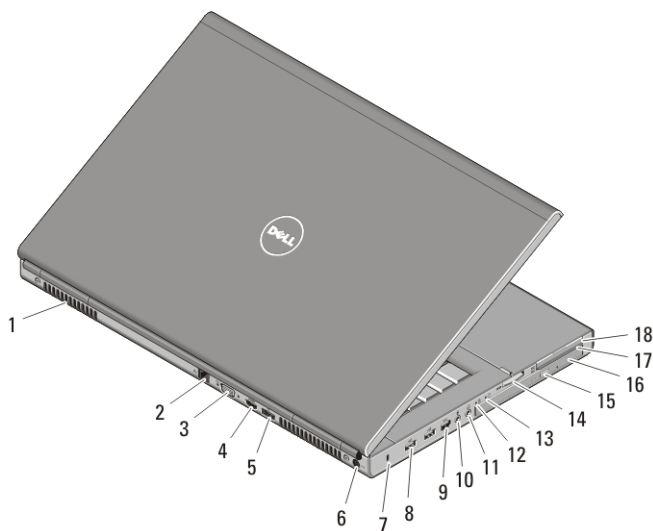

**Skica 4. Pogled z zadnje strani**

- |   |   |
|---|---|
| 1. Odprtine za hlajenje                 | 11. Prikluček za slušalke                     |
| 2. Prikluček za omrežje                 | 12. Lučka stanja baterije                     |
| 3. Prikluček VGA                        | 13. Lučka napajanja                           |
| 4. Prikluček HDMI                       | 14. Reža za bralnik pomnilniških kartic 8-v-1 |
| 5. Prikluček eSATA/USB 2.0              | 15. Gumb za odpiranje optičnega pogona        |
| 6. Prikluček za napajanje               | 16. Optični pogon                             |
| 7. Reža za varnostni kabel              | 17. Reža za bralnik pametnih kartic           |
| 8. Priključki USB 2.0 (2)               | 18. Reža za ExpressCard                       |
| 9. Vrata IEEE 1394 (6-pinska, napajana) |   |
| 10. Prikluček za mikrofonski            |   |

## Hitra nastavitvev

**⚠ Opozorilo:** Preden se lotite naslednjih postopkov, preberite varnostna navodila, ki so priložena vašemu računalniku. Za dodatne informacije o varnem delu obiščite [www.dell.com/regulatory\\_compliance](http://www.dell.com/regulatory_compliance).

**⚠ Opozorilo:** Napajalnik lahko priključite na vse električne vtičnice po svetu. Vendar se lahko priključki za napajanje in razdelilniki razlikujejo med državami. Uporaba nezdržljivega kabla ali nepravilna priključitev kabla v stensko vtičnico ali podaljšek lahko povzročijo požar ali poškoduje opremo.

**△ POZOR:** Pri odklapanju kabla napajalnika iz računalnika primite za priključek in ne za kabel, ter potegnite trdno in previdno, da preprečite poškodbe kabla. Pri ovijanju napajalnega kabla pazite na kot priključka na napajalniku, da s tem ne poškodujete kabla.

**✎ OPOMBA:** Nekatere naprave niso vgrajene, če jih niste naročili.

1. Povežite napajalnik s priključkom na računalniku in stensko vtičnico.

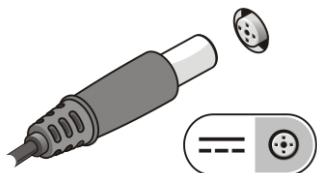

**Skica 5. Napajalnik na izmenični tok**

2. Priključite omrežni kabel (dodatna možnost).

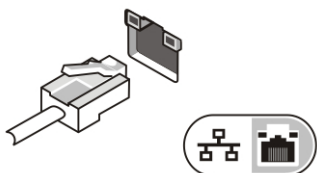

**Skica 6. Omrežni priključek**

3. Priključite USB naprave, kot sta miška ali tipkovnica (dodatna možnost).

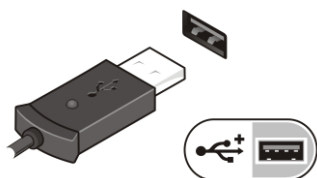

**Skica 7. Priključek USB**

4. Priključite naprave IEEE 1394 na primer trdi disk 1394 (dodatna možnost).

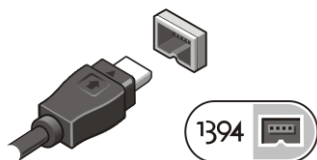

**Skica 8. Priključek 1394 na M4600**

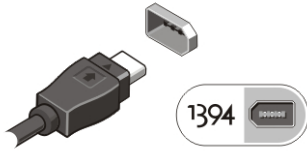

**Skica 9. Prikluček 1394 na M6600**

5. Dvignite računalniški zaslon in pritisnite gumb za vklop računalnika.

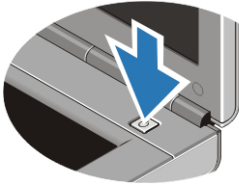

**Skica 10. Gumb za vklop**



**OPOMBA:** Priporočamo vam, da pred nameščanjem kakršnihkoli kartic ali priključitvijo računalnika z združitveno napravo ali drugo zunanjo napravo, na primer s tiskalnikom, vsaj enkrat vklopite in izklopite vaš računalnik.

## Tehnični podatki



**OPOMBA:** Ponudba se lahko razlikuje po regijah. Naslednje specifikacije so le tiste, ki morajo biti priložene računalniku zardi skladnosti z zakonom. Za več informacij o konfiguraciji računalnika kliknite **Start** → **Pomoč in podpora** in izberite možnost za ogled informacij o svojem računalniku.

---

### Informacije o sistemu

---

Nabor vezij

Nabor vezij Mobile Intel QM67 Express

Procesor

- Intel Core i5 in i7 Dual Core
- Intel Core i7 Quad Extreme
- Intel Core i7 Quad Core

---

### Grafična kartica

---

Vrsta grafične kartice

diskretna

Podatkovno vodilo

Integrirano grafično vodilo

Video krmilnik in pomnilnik

---

## Grafična kartica

---

M4600

- AMD FirePro M5950 Mobility Pro Graphics z 1 GB GDDR5
- NVIDIA Quadro 1000M z 2 GB GDDR3
- NVIDIA Quadro 2000M z 2 GB GDDR3

M6600

- AMD FirePro M8900 Mobility Pro Graphics z 2 GB GDDR5
- NVIDIA Quadro 3000M z 2 GB GDDR5
- NVIDIA Quadro 4000M z 2 GB GDDR5
- NVIDIA Quadro 5010M z 4 GB GDDR5

---

## Pomnilnik

---

Priključki za pomnilnik

Procesorja Intel Core i5 in i7 Dual Core      dve reži DIMM

Procesorja Intel Core i7 Quad Core in i7 Quad Extreme      štiri reže DIMM

Kapaciteta pomnilnika      1 GB, 2 GB, 4 GB in 8 GB

Vrsta pomnilnika      DDR3 1333 MHz in 1600 MHz (hitrejši uporabniški vmesnik)

Najmanjša količina pomnilnika      2 GB

Največja količina pomnilnika

Procesorja Intel Core i5 in i7 Dual Core      16 GB

Procesorja Intel Core i7 Quad Core in i7 Quad Extreme      32 GB

---

## Baterija

---

Vrsta      litij-ionska

Mere (6-celična / 9-celična / 9-celična z dolgo življenjsko dobo (Long Life Cycle – LCL)):



**OPOMBA:** Dell Precision M6600 Mobile Workstation podpira le 9-celično baterijo.

---

**Baterija**

---

|                      |  |
|----------------------|--|
| Globina              | 80 mm (3,14 palca)                                   |
| Višina               | 190 mm (7,48 palca)                                  |
| Širina               | 20 mm (0,78 palca)                                   |
| Teža                 | 365 g (6-celična)<br>500 g (9-celična 9-celična LCL) |
| Napetost             | 11,10 V  |
| Temperaturno območje |  |
| Med delovanjem       | od 0 °C do 35 °C                                     |
| V mirovanju          | -40 °C do 65 °C                                      |
| Gumbna baterija      | 3 V litijeva gumbna baterija CR2032                  |

---

**Napajalnik**

---

|                          | <b>M4600</b>                 | <b>M6600</b>                 |
|--------------------------|------------------------------|------------------------------|
| Vhodna napetost          | 100 V do 240 V dvosmerni tok | 100 V do 240 V dvosmerni tok |
| Vhodni tok (najvišji)    | 2,50 A                       | 3,50 A                       |
| Vhodna frekvenca         | 50 do 60 Hz                  | 50 do 60 Hz                  |
| Izhodna moč              | 180 W                        | 240 W                        |
| Izhodni tok              | 9,23 A                       | 12,30 A                      |
| Nazivna izhodna napetost | 19,50 V DC                   | 19,50 V DC                   |
| Mere:                    | 180 W                        | 240 W                        |
| Višina                   | 30 mm (1,18 palca)           | 25,40 mm (1 palec)           |
| Širina                   | 155 mm (6,10 palca)          | 200 mm (7,87 palca)          |
| Globina                  | 76 mm (2,99 palca)           | 100 mm (3,93 palca)          |
| Temperaturno območje     |                              |                              |
| Med delovanjem           | od 0 °C do 40 °C             |                              |
| V mirovanju              | -40 °C do 65 °C              |                              |



---

**Brezkontaktna pametna kartica**

---

|  |  |
|--|--|
| Podprte pametne kartice in tehnologije | ISO14443A — 160 kbps, 212 kbps, 424 kbps in 848 kbps<br>ISO14443B — 160 kbps, 212 kbps, 424 kbps in 848 kbps<br>ISO15693<br>HID iClass<br>FIPS201<br>NXP Desfire |
|--|--|

---

| <b>Mere</b>    | <b>M4600</b>  | <b>M6600</b>  |
|----------------|---|---|
| Višina         | 36,5 mm (1,44 palca)                                  | 37,20 mm (1,46 palca)                                 |
| Širina         | 376 mm (14,80 palca)                                  | 416,70 mm (16,41 palca)                               |
| Globina        | 256 mm (10,08 palca)                                  | 270,60 mm (10,65 palca)                               |
| Teža (najmanj) | 2,87 kg (s 6-celično baterijo in polnilom za ležišče) | 3,42 kg (s 6-celično baterijo in polnilom za ležišče) |

---

**Okolje**

---

Temperatura:

Med delovanjem od 0 °C do 35 °C

Pri skladiščenju -40 °C do 65 °C

Relativna vlažnost (najvišja):

Med delovanjem od 10 % do 90 % (brez kondenzacije)

Pri skladiščenju od 5 % do 95 % (brez kondenzacije)

Raven onesnaženosti zraka

G2 ali manj, kot določa predpis ISA-S71.04-1985

Nadmorska višina (največja):

Med delovanjem od -15,2 m do 3048 m

V mirovanju od -15,2 m do 10.668 m

## Iskanje dodatnih informacij in virov

Oglejte si varnostne dokumente in predpise, ki so priloženi vašemu računalniku, ter stran za skladnost s predpisi [www.dell.com/regulatory\\_compliance](http://www.dell.com/regulatory_compliance) za več informacij o:

- najboljšem ravnanju glede varnosti,
- predpisanih certifikatih,
- ergonomiki.

Oglejte si [www.dell.com](http://www.dell.com) za več informacij o:

- garanciji,
- pogojih in določilih (samo ZDA).
- Licenčna pogodba končnega uporabnika

Informacije v tem dokumentu se lahko spremenijo brez predhodnega obvestila.

© 2010 Dell Inc. Vse pravice pridržane.

Vsakršno razmnoževanje tega gradiva brez pisnega dovoljenja družbe Dell Inc. je strogo prepovedano.

Blagovne znamke v tem besedilu: Dell™, logotip DELL, Dell Precision™, Precision ON™, ExpressCharge™, Latitude™, Latitude ON™, OptiPlex™, Vostro™ in Wi-Fi Catcher™ so blagovne znamke družbe Dell Inc. Intel®, Pentium®, Xeon®, Core™, Atom™, Centrino® in Celeron® so zaščitene blagovne znamke ali blagovne znamke družbe Intel Corporation v ZDA in drugih državah. AMD® je zaščitena blagovna znamka AMD Opteron™, AMD Phenom™, AMD Sempron™, AMD Athlon™, ATI Radeon™ in ATI FirePro™ so blagovne znamke družbe Advanced Micro Devices, Inc. Microsoft®, Windows®, MS-DOS®, Windows Vista®, zagonski gumb Windows Vista in Office Outlook® pa so zaščitene blagovne znamke ali blagovne znamke družbe Microsoft Corporation v ZDA in/ali drugih državah. Blu-ray Disc™ je blagovna znamka v lasti Blu-ray Disc Association (BDA) in je na diskih in predvajalnikih uporabljena z licenco. Besedna znamka Bluetooth® je registrirana blagovna znamka v lasti družbe Bluetooth® SIG, Inc., družba Dell Inc. pa jo v katerem koli primeru uporablja z licenco. WI-FI® je zaščitena blagovna znamka združenja Wireless Ethernet Compatibility Alliance, Inc.

Druge blagovne znamke in zaščitena imena se lahko v tem dokumentu uporabljajo bodisi za poimenovanje oseb, v lasti katerih so znamke in imena, ali njihovih izdelkov. Družba Dell Inc. zavrača kakršne koli lastniške interese do blagovnih imen, ki niso v njeni lasti.